

Треугольная рама для солнечных панелей 15-30° регулируемый угол

Код изделия 16850

Высота 800.0mm
Ширина 450.0mm
Длина 1000.0mm
Вес 1600g
Материал корпуса алюминий

Рама для солнечных панелей из усиленного алюминия с регулируемой высотой. В одном комплекте содержится одна рама и два болта для крепления панелей. Рама выдерживает снеговую нагрузку 1,5 кН/м² и скорость ветра до 35 м/с.

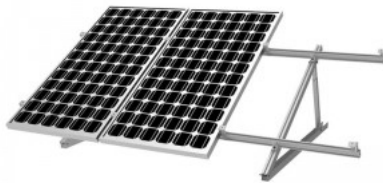
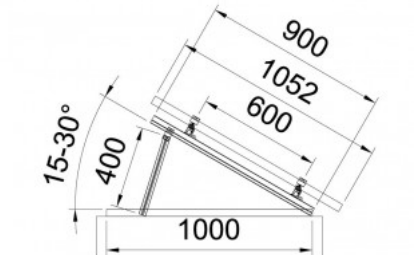

Шуруп 8x100

Код изделия 16508

Ширина 8.0mm
Длина 100.0mm
Вес 25g
В ящике 50шт
Материал корпуса стали



Шуруп 8x140

Код изделия 16509

Ширина 8.0mm
Длина 140.0mm
Вес 30g
В ящике 50шт
Материал корпуса стали



Принадлежность C-rail 47-2 5.40m серебряный

Код изделия 16494

Высота 47.0mm
Ширина 52.0mm
Длина 5400.0mm
Вес 4339g
В ящике 10шт
Цвет корпуса серебряный
Материал корпуса алюминий



Накладка C47 черный

Код изделия 16499

Высота 63.0mm
Ширина 57.0mm
Длина 80.0mm
Вес 20g
В ящике 50шт
Цвет корпуса черный
Материал корпуса алюминий



Принадлежность Cross rail connector set C M14 серебряный

Код изделия 16589

Вес 50g
В ящике 50шт
Цвет корпуса серебряный
Материал корпуса алюминий



Принадлежность End clamp 30-42 Set C черный

Код изделия 16496

Высота 10.0mm
Ширина 24.0mm
Длина 52.0mm
Вес 54g
В ящике 20шт
Цвет корпуса черный
Материал корпуса алюминий



Монтажный зажим Longline

Код изделия 16478

Высота 70.0mm
 Ширина 100.0mm
 Длина 100.0mm
 Вес 386g
 Материал корпуса алюминий

Винты из нержавеющей стали
 SUS304, корпус алюминий 6005-T5

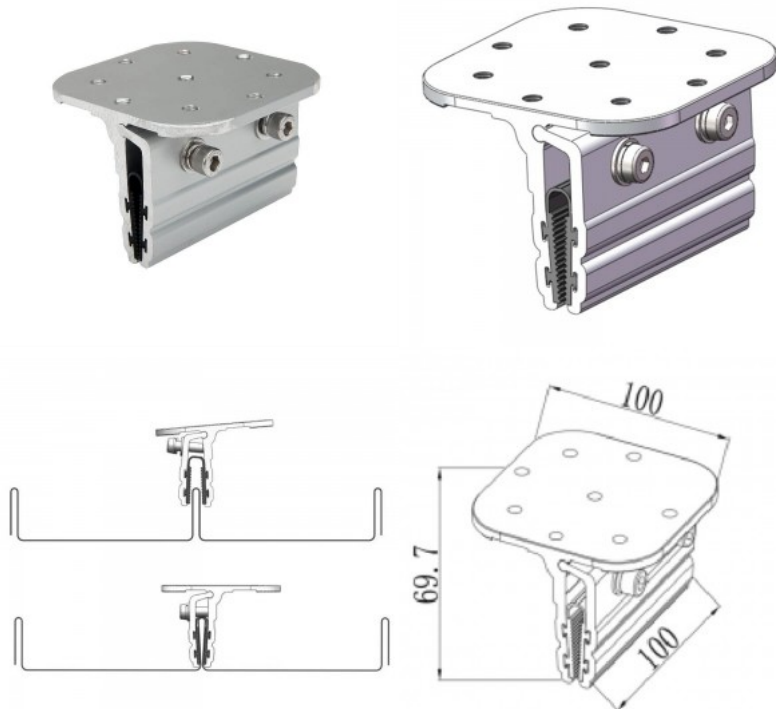

Принадлежность Middle clamp 30-42 Set C черный

Код изделия 16497

Высота 10.0mm
 Ширина 33.0mm
 Длина 52.0mm
 Вес 51g
 В ящике 20шт
 Цвет корпуса черный
 Материал корпуса алюминий



Принадлежность Rail connector set C47 S серебряный

Код изделия 16534

В ящике 10установлен
Цвет корпуса серебряный
Материал корпуса алюминий



Принадлежность Rail connector set C47 серебряный

Код изделия 16495

Высота 40.0mm
Ширина 52.0mm
Длина 325.0mm
Вес 562g
В ящике 10шт
Цвет корпуса серебряный
Материал корпуса алюминий



Принадлежность Roof hook set ZD 30 M12 серебряный

Код изделия 16498

Высота 30.0mm
Ширина 126.0mm
Длина 200.0mm
Вес 354g
В ящике 20шт
Цвет корпуса серебряный
Материал корпуса алюминий



Принадлежность Short rail C24 with EPDM 385mm серебряный

Код изделия 16505

Высота 24.0mm
Ширина 52.0mm
Длина 385.0mm
Вес 190g
Цвет корпуса серебряный
Материал корпуса алюминий



Принадлежность Short rail C47 with EPDM 200mm серебряный

Код изделия 16506

Высота 47.0mm
Ширина 52.0mm
Длина 195.0mm
Вес 70g
Цвет корпуса серебряный
Материал корпуса алюминий
Гарантия 10 года / лет

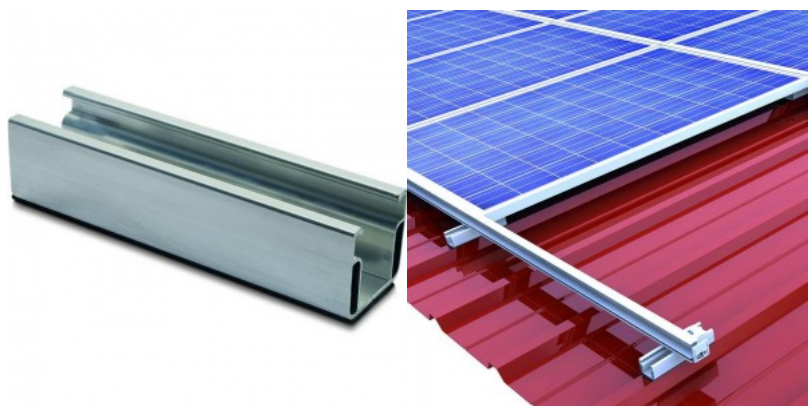

Принадлежность Short rail C47 with EPDM 385mm серебряный

Код изделия 16577

Высота 24.0mm
Ширина 52.0mm
Длина 385.0mm
Вес 190g
Цвет корпуса серебряный
Материал корпуса алюминий



Монтажный зажим siini kinnitus trapetsprofilile черный

Код изделия 16872

Цвет корпуса черный



D. PÄIKESPANEELIDE SIINIDE KINNITAMINE TRAPETSPROFILIDELE

OSADE LOETELU

1) Põhikomplekt sisaldab:
1) LRF Kinn. 2.2 40mm x 10mm x 10mm (2tk/üks)
2) EPDM 385mm (1tk/üks)
3) LRF Kinn. 2.2 40mm x 10mm x 10mm (2tk/üks)
4) LRF Kinn. 2.2 40mm x 10mm x 10mm (2tk/üks)

KINNITUSE PANGALUS

• Põhikomplekt sisaldab vajalikuid
osadeid siini kinnitamiseks.
• Kinnitamine toimub LRF Kinn. 2.2
40mm x 10mm x 10mm ja EPDM 385mm
ga. Kinnitamine toimub siini kinnituse
aluste külge ja siini kinnituse
aluste külge.

HOIATUS

• Kui teie poolt kasutatav siini kinnitus ei ole
sõbralik, kasutage teist tüüpi siini kinnitust
siini kinnituse aluste külge.

Kinnituse paigaldamine:

- Enne kinnituse paigaldamist tuleb siini kinnituse aluste külge kinnitada siini kinnituse aluste külge.
- Siini kinnituse aluste külge kinnitamine toimub siini kinnituse aluste külge.
- Siini kinnituse aluste külge kinnitamine toimub siini kinnituse aluste külge.
- Siini kinnituse aluste külge kinnitamine toimub siini kinnituse aluste külge.

Принадлежность Slip Guard set for short profile M14 серебряный

Код изделия 16530

В ящике 20шт
Цвет корпуса серебряный
Материал корпуса алюминий



Монтажный зажим для волнообразной бетонной черепицы с дополнительной обрешёткой черной

Код изделия 17041

Цвет корпуса черный

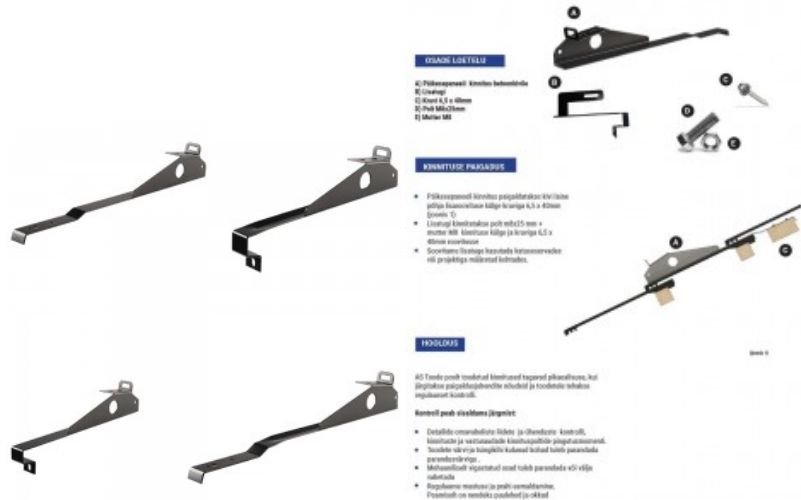

Монтажный зажим для волнообразной бетонной черепицы черной

Код изделия 17902

Цвет корпуса черный

в комплекте уплотнители и винты



Монтажный зажим профиль для металлической крыши черный

Код изделия 16746

Цвет корпуса черный

в комплекте уплотнители и винты.



OSADE LOETELU

- A) Põhikorpuse kiht
- B) Koveri 1,5 x 40mm + tihend (2tk/kiht)



KINNITUSE PINGALDUS

- Põhikorpuse kiht peaks pingetada kiirguskiirgusele ja tuulele vastupidavalt.

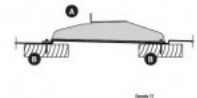

HOOLDUS

A3 Toode peaks tavaliselt kasutada tugevat pikaajalist, kui vajadusel korrosioonivastast materjali ja tihendit vastavalt nõuetele.

Kontrolli paaki vahelduva järgmiselt:

- Detailide korrosioonivastane kaitse ja õhukindlus kontrollid.
- Kiirguskiirguse ja vastupidavuse kiirguskiirgusele vastupidavusele.
- Tootele viitaja tähtsusele kiirguskiirgusele vastupidavusele.
- Materjalide vastupidavusele vastavalt nõuetele vastavalt vii välja vahetada.
- Reguleerimisvõime ja paaki vaheldamine.

