

Датчик движения HD01S-9 230V IP20

Код изделия 15585

Цена 12,00+НСО

Напряжение питания 230V
Защитное стекло IP20
Срок службы 50000h
Высота 26.0mm
Ширина 37.0mm
Длина 80.0mm
Материал корпуса пластик
Эксплуатационная среда для
внутреннего использования
Рабочая температура -35 - + 70°C
Сертификаты CE
Гарантия 5 года / лет



Датчик движения HD406VRH IP65

Код изделия 15798 0-10V dimmable

Регулируемая яркость 0-10V
Защитное стекло IP65



Пульт HRCA26

Код изделия 16420



Датчик движения HSSA08-PD (PIR + daylight sensor)

Код изделия 16419



Датчик движения HYTRONIK HC402S/T 230V 400W IP20

Код изделия 15063 TRIAC dimmable

Цена 58,52+HCO

Льготная цена 45,00+HCO

Бренд [HYTRONIK](#)

Напряжение питания 230V

Регулируемая яркость TRIAC

Мощность 400W

Защитное стекло IP20

Высота 70.0mm

Диаметр 80.0mm

Диаметр отверстия для установки

72mm

Материал корпуса пластик

Эксплуатационная среда для

внутреннего использования

Сертификаты CE

Гарантия 5 года / лет



Датчик движения HYTRONIK RF HC018V 0-10V 230V

Код изделия 13913 0-10V / PUSH dimmable

Цена 39,92+НСО

Льготная цена 28,00+НСО

Бренд **HYTRONIK**

Напряжение питания 230V

Регулируемая яркость 0-10V / PUSH

Материал корпуса пластик

Эксплуатационная среда для внутреннего использования

Сертификаты CE

Гарантия 5 года / лет

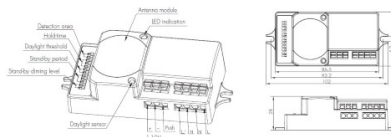
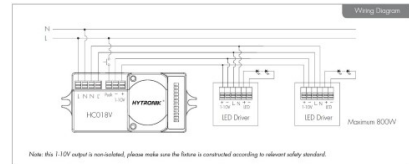

Timed Control (Corridor Function)

Hytronik builds this function inside the motion sensor to achieve 10 level control. For some areas which require a light change notice before switch-off. The sensor offers 3 levels of light: 100% selected light-on/off and 2 periods of selectable waiting time: motion hold-time and stand-by period. Selectable daylight threshold and freedom of detection area.



With sufficient natural light, the light does not switch on when presence is detected.
With sufficient natural light, the sensor switches on the light automatically when presence is detected.
After hold-time, the light dims to standby level or switch off if the stand-by period is pre-set to On.
Light switches off automatically after the stand-by period elapses.

Датчик движения LX06 белый 230V IP20

Код изделия 16036

Цена 7,99+НСО

Напряжение питания 230V

Максимальная мощность 300W/1m

Защитное стекло IP20

Высота 60.0mm

Диаметр 118.0mm

Вес 17g

В ящике 100шт

Цвет корпуса белый

Эксплуатационная среда для внутреннего использования

Рабочая температура -20~40°C

Сертификаты CE, RoHS

Гарантия 2 года / лет



Датчик движения поверхности

Рабочее время 10s-8min Высота

установки 2-4 м Рабочий радиус

2-12 м Угол идентификации 360 °

Максимальная мощность LED

300W.R

Датчик движения LX41 белый 230V IP20

Код изделия 15852

Цена 8,08+НСО

Напряжение питания 230V
Максимальная мощность 300W/1m
Защитное стекло IP20
Высота 75.0mm
Диаметр 76.0mm
Диаметр отверстия для установки
62mm
Вес 100g
В ящике 50шт
Цвет корпуса белый
Эксплуатационная среда для
внутреннего использования
Рабочая температура -20~40°C
Сертификаты CE, RoHS



Датчик движения LX42 230V IP20

Код изделия 15851

Цена 7,39+НСО

Напряжение питания 230V
Максимальная мощность 100W/1m
Защитное стекло IP20
Ширина 35.0mm
Длина 57.0mm
Вес 40g
В ящике 100шт
Эксплуатационная среда для
внутреннего использования
Рабочая температура -20~40°C
Сертификаты CE, RoHS



Датчик движения SKYDANCE Door sensor E1-L+ED 12-24V IP20

Код изделия 16738

Цена 15,00+НСО

Бренд [SKYDANCE](#)

Напряжение питания 12-24V

Напряжение на выходе 12-24V

Максимальная мощность 192W/1m

Потребляемый ток 8000mA

Защитное стекло IP20

Высота 18.0mm

Ширина 33.0mm

Длина 97.0mm

Материал корпуса пластик

Эксплуатационная среда для

внутреннего использования

Рабочая температура -30~55°C

Сертификаты CE

Гарантия 5 года / лет

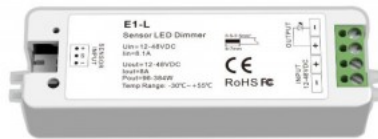

Датчик движения SKYDANCE Hand sweep sensor E1-L+EB 12-24V IP20

Код изделия 16739

Цена 15,00+НСО

Бренд [SKYDANCE](#)

Напряжение питания 12-24V

Напряжение на выходе 12-24V

Максимальная мощность 192W/1m

Потребляемый ток 8000mA

Защитное стекло IP20

Высота 18.0mm

Ширина 33.0mm

Длина 97.0mm

Материал корпуса пластик

Эксплуатационная среда для

внутреннего использования

Рабочая температура -30~55°C

Сертификаты CE

Гарантия 5 года / лет



Контроллер лестницы SKYDANCE Плавное переключение для лестницы ES32 5-24V IP20

Код изделия 16087

Цена 126,97+НСО

Бренд [SKYDANCE](#)

Напряжение питания 5-24V

Напряжение на выходе 5-24V

Максимальная мощность 768W/1m

Потребляемый ток 1000mA

Защитное стекло IP20

Высота 25.5mm

Ширина 68.0mm

Длина 186.0mm

Материал корпуса пластик

Эксплуатационная среда для внутреннего использования

Сертификаты CE

Гарантия 5 года / лет

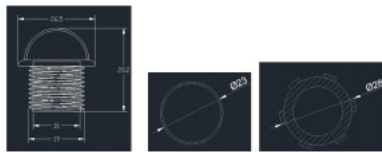

Датчик движения THEBEN LUXA 103-100 AP WH белый 230V IP44

Код изделия 16225

Цена 43,64+НСО

Бренд [THEBEN](#)

Напряжение питания 230V

Максимальная мощность 2000W/1m

Защитное стекло IP44

Высота 70.0mm

Ширина 120.0mm

Длина 120.0mm

Вес 220g

Цвет корпуса белый

Материал корпуса пластик

Рабочая температура -25 °C - +45°C

Сертификаты CE, RoHS



Датчик движения THEBEN LUXA S180BK черный 230V IP55

Код изделия 14339

Цена 31,08+НСО

Бренд [THEBEN](#)

Напряжение питания 230V

Защитное стекло IP55

Цвет корпуса черный

Материал корпуса пластик

Полировка коврик

Рабочая температура -25 °C - +45°C

Сертификаты CE, RoHS

Гарантия 2 года / лет

Theben AG Hohenbergstr. 32 72401

Haigerloch GERMANY

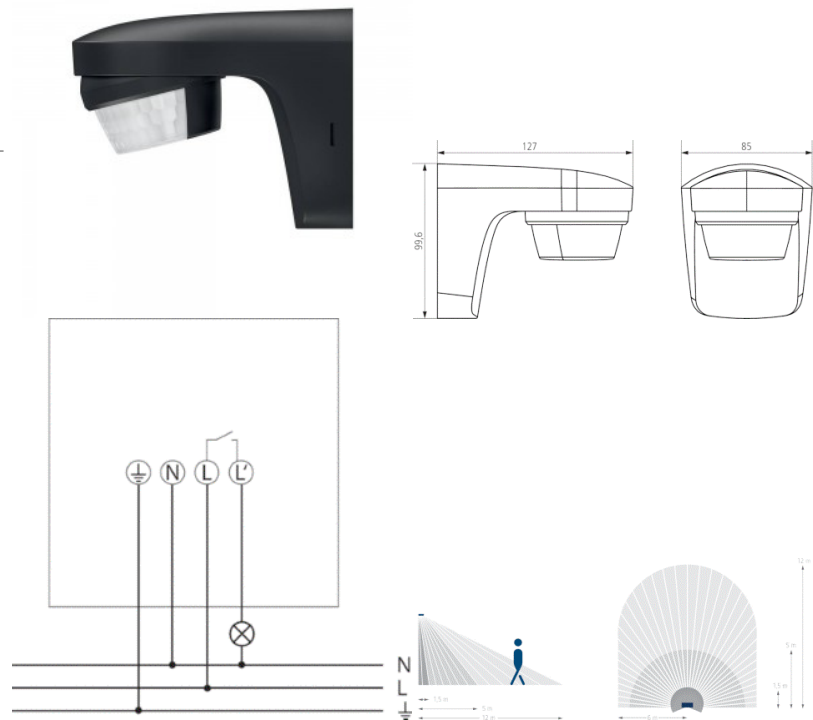

Датчик движения THEBEN LUXA S180WH белый 230V IP55

Код изделия 14361

Цена 31,08+НСО

Бренд [THEBEN](#)

Напряжение питания 230V

Защитное стекло IP55

Цвет корпуса белый

Материал корпуса пластик

Рабочая температура -25 °C - +45°C

Сертификаты CE, RoHS

Theben AG Hohenbergstr. 32 72401

Haigerloch GERMANY



