

## Алюминиевый профиль LUMINES Type C 2m белый

Код изделия 14821

Цена 11,88+НСО

Бренд [LUMINES](#)

Высота 16.6mm

Ширина 11.3mm

Длина 2000.0mm

Цвет корпуса белый

Материал корпуса алюминий

Полировка коврик

Цена без покрытия!

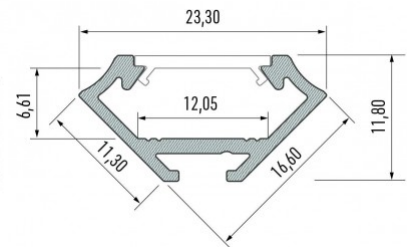

## Алюминиевый профиль LUMINES Type C 2m серебряный

Код изделия 14517

Цена 11,27+НСО

Бренд [LUMINES](#)

Высота 16.6mm

Ширина 11.3mm

Длина 2020.0mm

Цвет корпуса серебряный

Материал корпуса алюминий

Цена без покрытия!

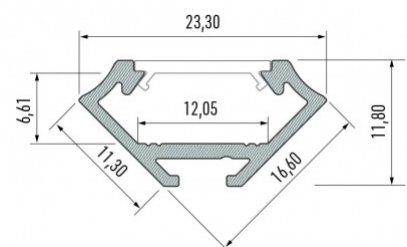

## Алюминиевый профиль LUMINES Type C 2m черный

**Код изделия 14789**

Цена 12,53+НСО

Бренд [LUMINES](#)

Высота 16.6mm

Ширина 11.3mm

Цвет корпуса черный

Материал корпуса алюминий

Цена без покрытия!

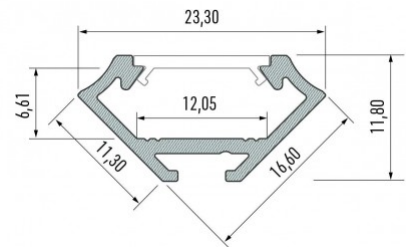

## Алюминиевый профиль LUMINES Type C 3m белый

**Код изделия 15678**

Цена 17,44+НСО

Бренд [LUMINES](#)

Высота 16.6mm

Ширина 11.3mm

Длина 3000.0mm

Цвет корпуса белый

Материал корпуса алюминий

Цена без покрытия!

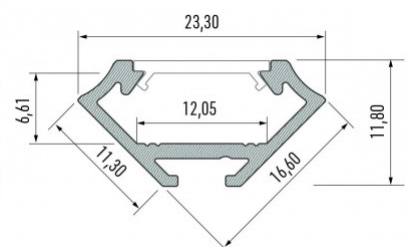

## Алюминиевый профиль LUMINES Type C 3m черный

Код изделия 15143

Цена 14,37+НСО

Бренд [LUMINES](#)

Высота 16.6mm

Ширина 11.3mm

Длина 3000.0mm

Цвет корпуса черный

Материал корпуса алюминий

Цена без покрытия!

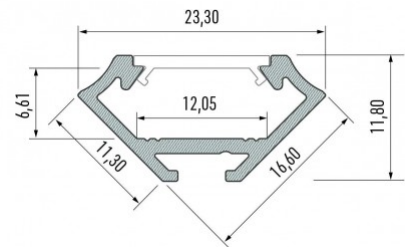

## Алюминиевый профиль LUMINES Type E 2m серебряный

Код изделия 14533

Цена 9,35+НСО

Бренд [LUMINES](#)

Высота 12.2mm

Ширина 19.8mm

Длина 2020.0mm

Цвет корпуса серебряный

Материал корпуса алюминий

Цена без покрытия!

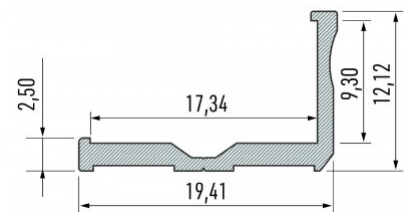

## Алюминиевый профиль LUMINES Type E 3m серебряный

Код изделия 16290

Цена 15,00+НСО

Бренд [LUMINES](#)

Высота 12.2mm

Ширина 19.8mm

Длина 3000.0mm

Цвет корпуса серебряный

Материал корпуса алюминий

Цена без покрытия!

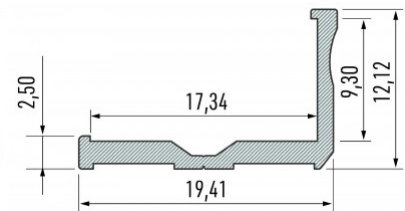

## Алюминиевый профиль LUMINES Type F 2m серебряный

Код изделия 14534

Цена 9,33+НСО

Бренд [LUMINES](#)

Высота 10.2mm

Ширина 16.6mm

Длина 2020.0mm

Цвет корпуса серебряный

Материал корпуса алюминий

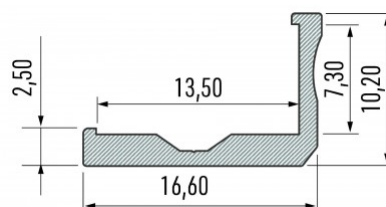

## Алюминиевый профиль LUMINES Type H 2m белый

**Код изделия 14820**

Цена 12,80+НСО

Бренд [LUMINES](#)

Длина 2020.0mm

Цвет корпуса белый

Материал корпуса алюминий

Полировка коврик

Цена без покрытия!

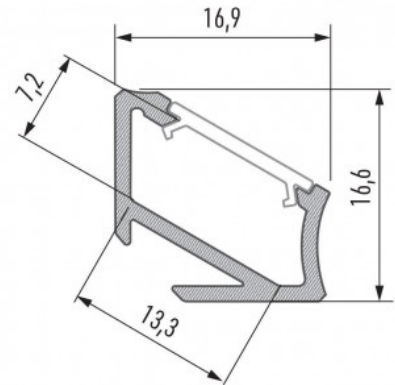

## Алюминиевый профиль LUMINES Type H 2m, черный

**Код изделия 14798**

Цена 14,11+НСО

Бренд [LUMINES](#)

Длина 2020.0mm

Материал корпуса алюминий

Полировка коврик

Цена без покрытия!

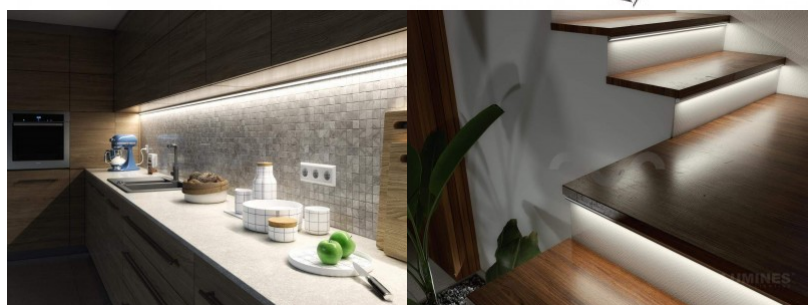
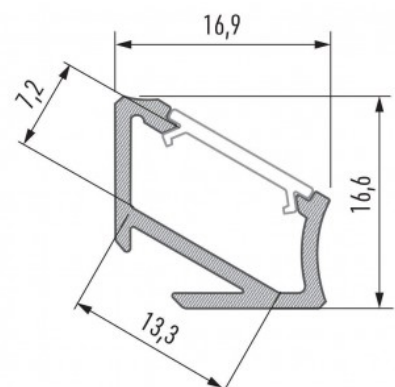
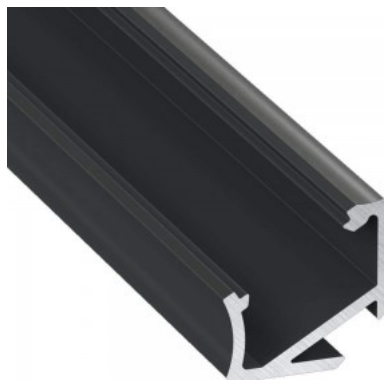

## Алюминиевый профиль LUMINES Type H 3m белый

**Код изделия 16331**

Цена 19,90+НСО

Бренд **LUMINES**

Длина 3000.0mm

Цвет корпуса белый

Материал корпуса алюминий

Полировка коврик

Цена без покрытия!

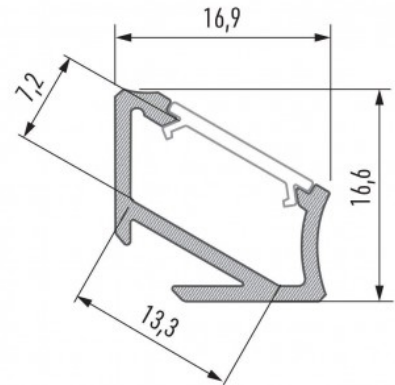

## Алюминиевый профиль LUZ NEGRA Sofia 2m серебряный

**Код изделия 13341**

Цена 16,70+НСО

Бренд **LUZ NEGRA**

Высота 19.0mm

Ширина 19.0mm

Длина 2000.0mm

Цвет корпуса серебряный

Материал корпуса алюминий

Полировка коврик

Цена без покрытия!

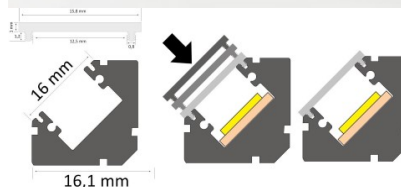
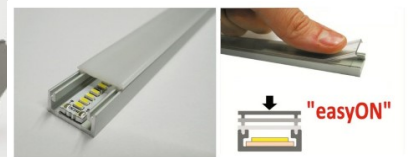
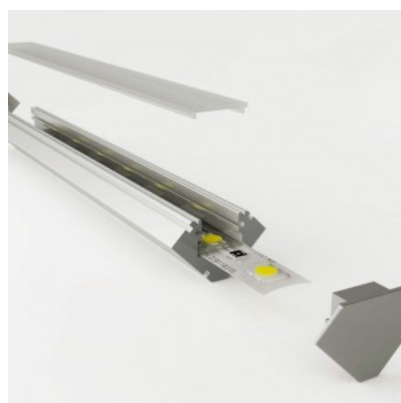

## Алюминиевый профиль LUZ NEGRA Sofia XL, 2m серебряный

**Код изделия 14773**

Цена 20,10+НСО

Бренд LUZ NEGRA

Высота 22.5mm

Ширина 22.5mm

Длина 2000.0mm

Цвет корпуса серебряный

Материал корпуса алюминий

Полировка коврик

Цена без покрытия!

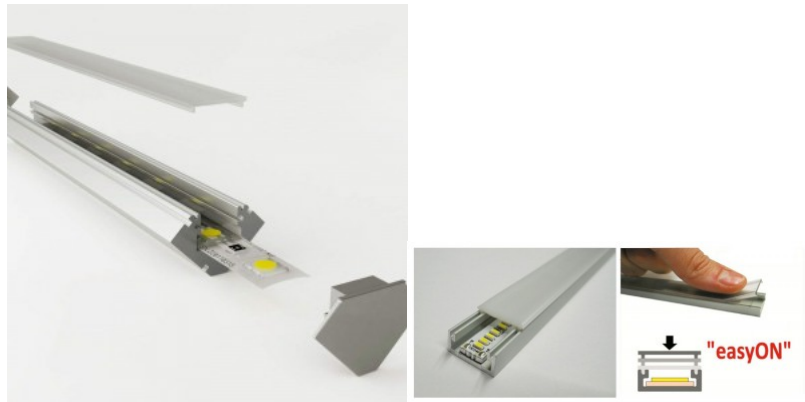

## Алюминиевый профиль ТОРМЕТ САВ12 Е 2m белый

**Код изделия 15539**

Цена 13,77+НСО

Бренд [ТОРМЕТ](#)

Цвет корпуса белый

Материал корпуса алюминий

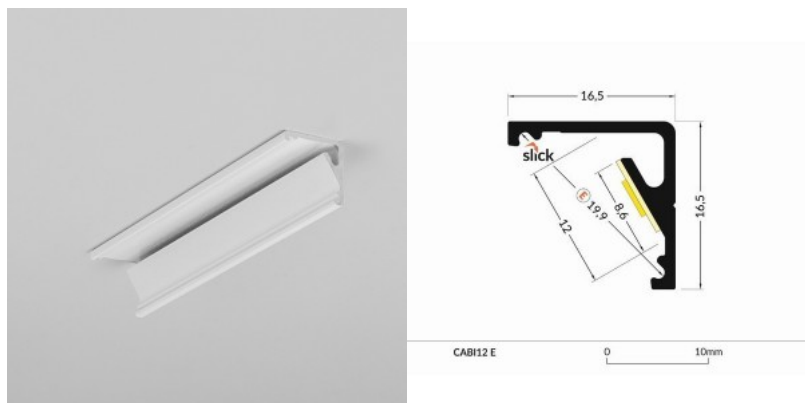

## Алюминиевый профиль ТОРМЕТ САВ12 Е 2m серебряный

**Код изделия 15399**

Цена 9,49+НСО

Бренд [ТОРМЕТ](#)

Цвет корпуса серебряный

Материал корпуса алюминий

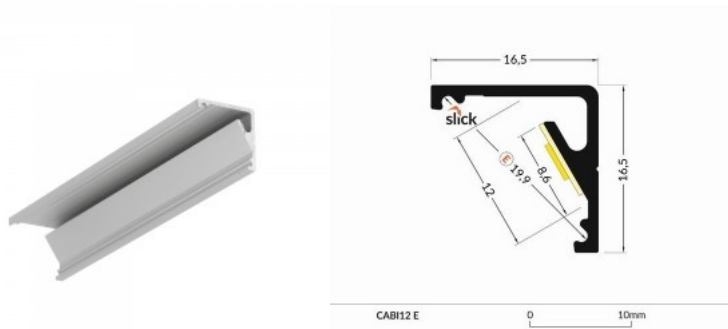

## Алюминиевый профиль ТОРМЕТ САВ12 Е 2m черный

Код изделия 16723

Цена 14,00+НСО

Бренд [ТОРМЕТ](#)

Длина 2000.0mm

Цвет корпуса черный

Материал корпуса алюминий

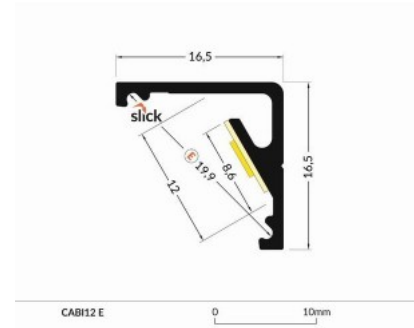

## Алюминиевый профиль ТОРМЕТ CORNER10 BC/UX 2m серебряный

Код изделия 15398

Цена 11,48+НСО

Бренд [ТОРМЕТ](#)

Цвет корпуса серебряный

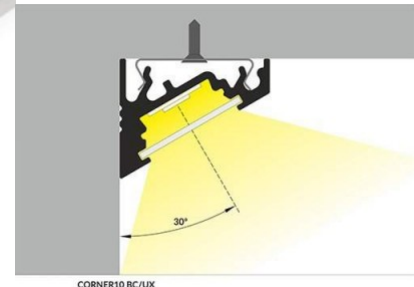

## Алюминиевый профиль ТОРМЕТ CORNER27 G/UX 2m белый

Код изделия 15534

Цена 25,06+НСО

Бренд [ТОРМЕТ](#)

Цвет корпуса белый





## Алюминиевый профиль TOPMET CORNER27 G/UX 2m черный

Код изделия 15922

Цена 16,46+НСО

Бренд [TOPMET](#)

Цвет корпуса черный

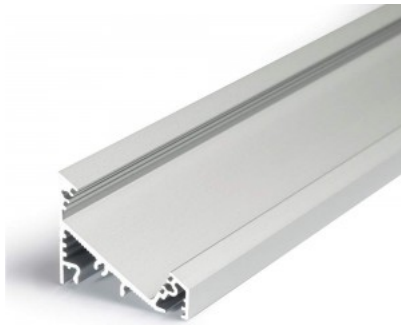

## Алюминиевый профиль TOPMET CORNER27 G/UX 3m anod серебряный

Код изделия 15379

Цена 22,03+НСО

Бренд [TOPMET](#)

Длина 3000.0mm

Цвет корпуса серебряный

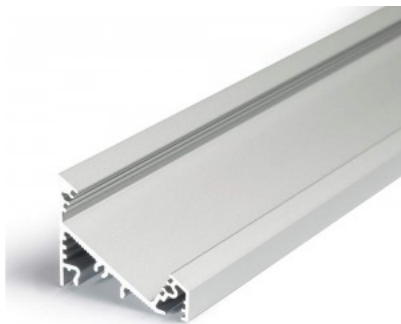

## Алюминиевый профиль TOPMET FRAME14 BC/Q 2m

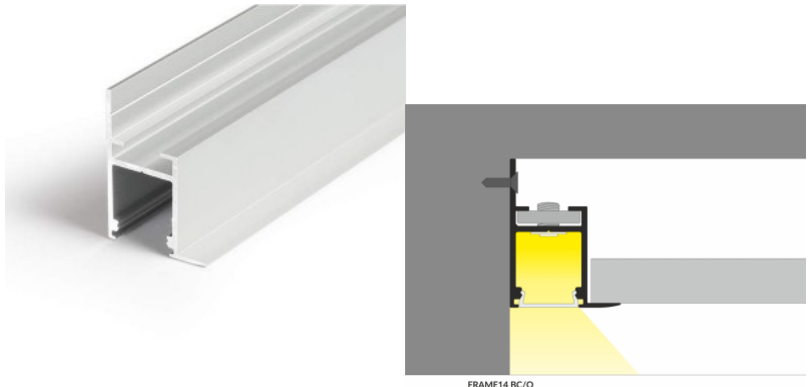

**Код изделия 15110**

Цена 15,68+НСО

Льготная цена 13,00+НСО

Бренд [TOPMET](#)

Длина 2000.0mm

Цена без покрытия!

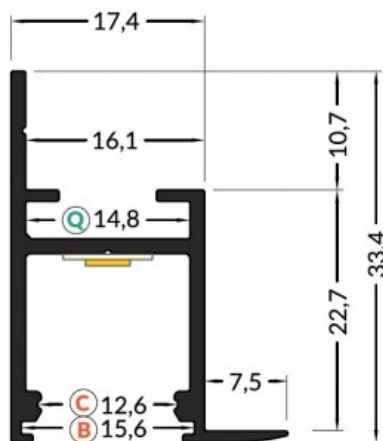

## Алюминиевый профиль TOPMET SKIRT10 2m Complementary profile серебряный

**Код изделия 16298**

Цена 17,00+НСО

Бренд [TOPMET](#)

Длина 2000.0mm

Цвет корпуса серебряный



## Алюминиевый профиль TOPMET SKIRT10 2m серебряный

Код изделия 16297

Цена 28,00+НСО

Бренд [TOPMET](#)

Длина 2000.0mm

Цвет корпуса серебряный

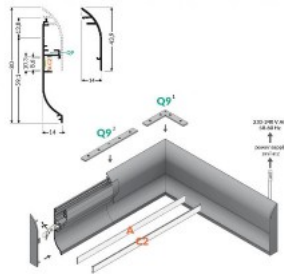
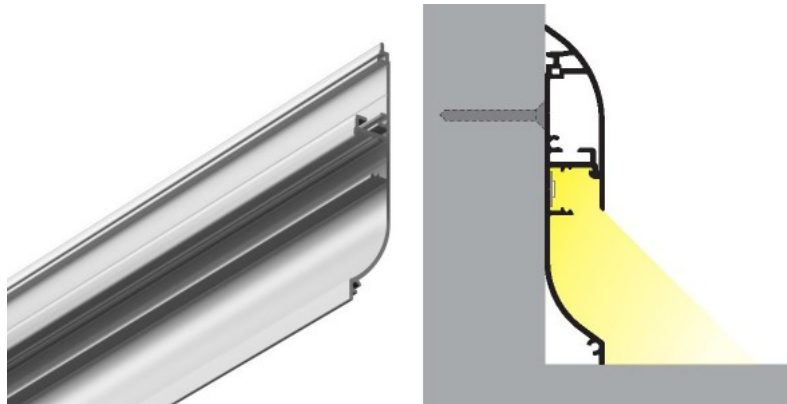

## Алюминиевый профиль TOPMET UNI-TILE12 90 C PLUS 2m серебряный

Код изделия 16160

Цена 37,49+НСО

Бренд [TOPMET](#)

Длина 2000.0mm

Цвет корпуса серебряный

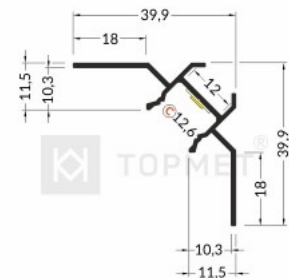

UNI-TILE12 90 deg C PLUS 0 10mm